



Фильтр заливной ФЗ



Назначение

Фильтр заливной ФЗ предназначен для очистки рабочей жидкости при заливке в гидробак, а также для компенсации давления воздуха в баке с давлением окружающей среды вызванного колебанием уровня жидкости с одновременной фильтрацией воздуха.

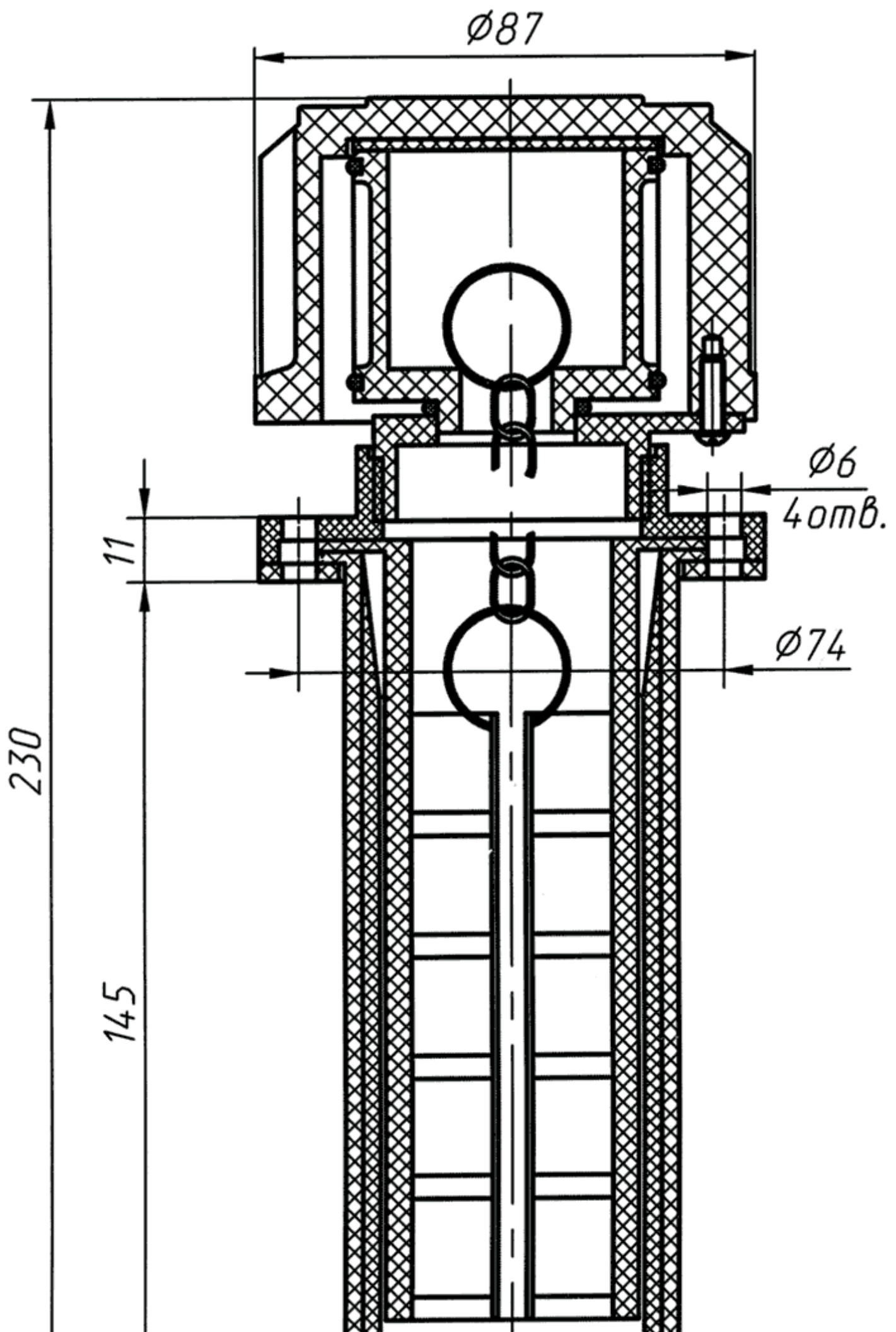

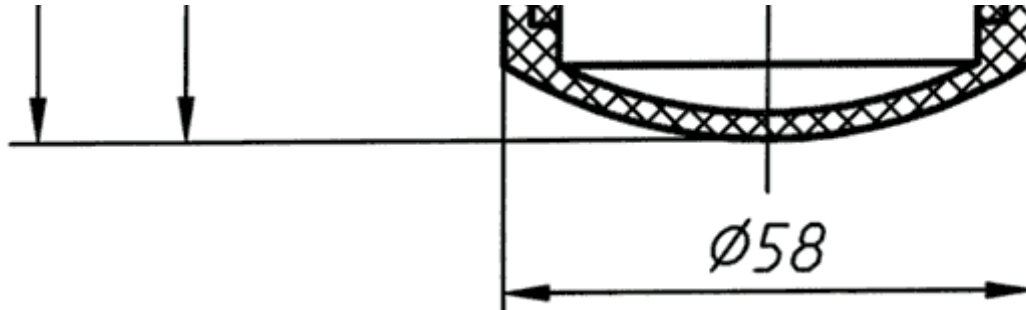

Рабочая жидкость: топливо и рабочие жидкости гидросистем с кинематической вязкостью от 10 до 400 мм²/с (сСт)

Температура рабочей жидкости: от 0 до +80 °С

Положение при эксплуатации: вертикальное

Структура условного обозначения

