



Гидрораспределитель 820-4634010



**Условный
 проход 8 мм**

**Номинальное
 давление
 20 МПа**

Назначение

Гидрораспределитель гидроусилителя руля 50-3406015 предназначен для управления потоком рабочей жидкости в гидроусилителе рулевого управления, а также для предохранения от перегрузок системы рулевого управления тракторов "Беларусь" МТЗ-80/82 и их модификаций.

Технические характеристики

Наименование параметра	Значение
Тип распределителя	Однозолотниковый, следящего типа
Диаметр золотника, мм	34
Полный ход золотника от нейтралы в каждую сторону, мм	1,2
Масса, кг, не более	7,1

Условия эксплуатации

Фильтруемая жидкость масло минеральное с кинематической вязкостью:
 номинальная - 60 мм²/с
 максимальная - 1000 мм²/с
 Температура рабочей жидкости от +20°C до +80°C
 Температура окружающей среды от -40°C до +50°C

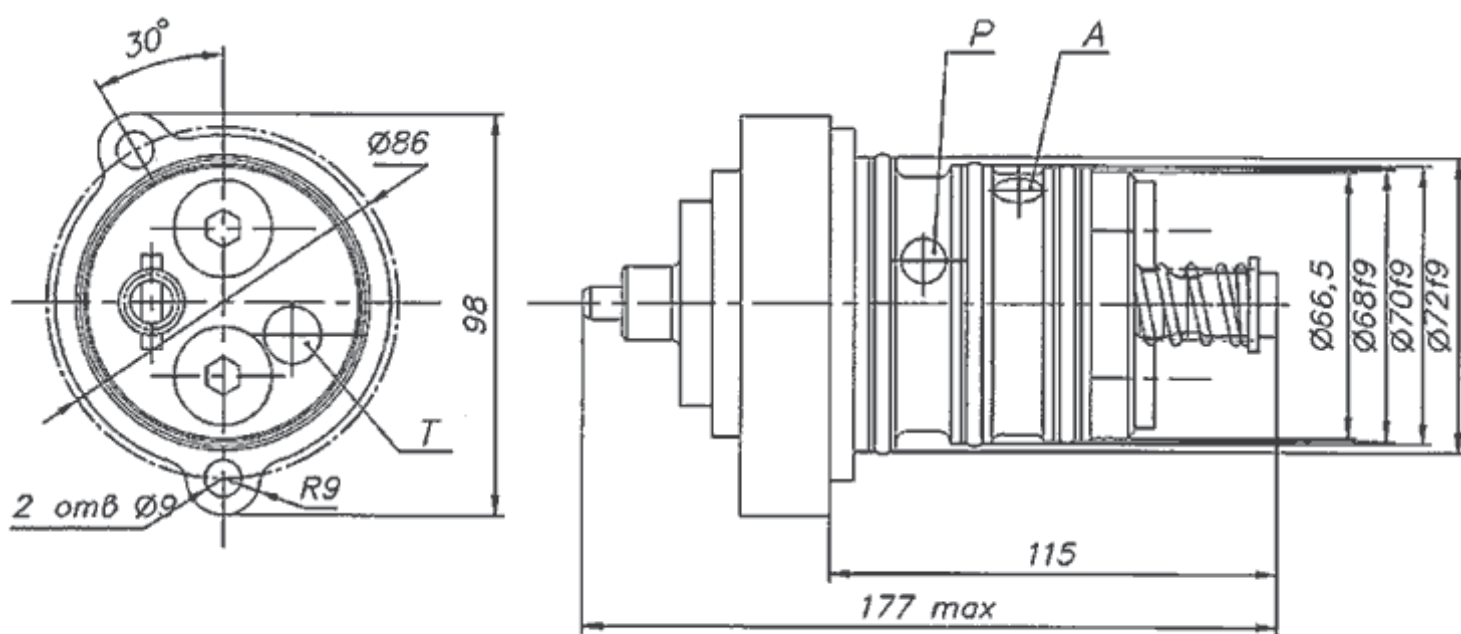

Обозначение отверстий	Наименование отводов
P	Подвод
T	Слив
A	Отвод к цилиндровой линии